

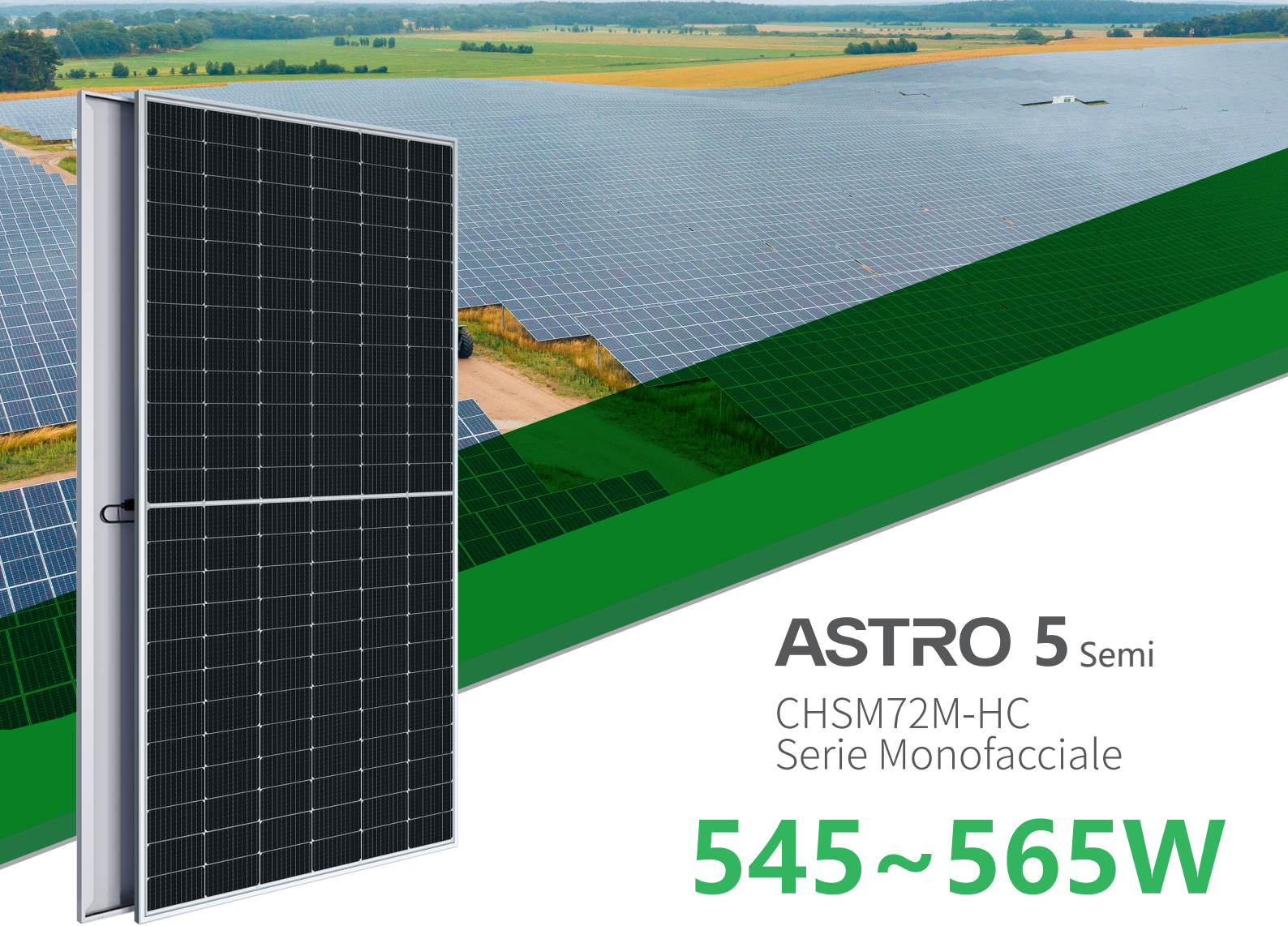

**ASTRONERGY**



# ASTRO 5 Semi

CHSM72M-HC  
Serie Monofacciale

# 545 ~ 565W



## Garanzia

**12** Garanzia di 12 anni sul prodotto

**25** Garanzia di 25 anni sulla potenza lineare

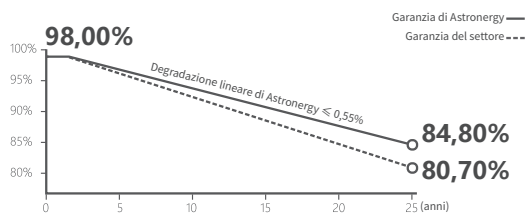

### Tecnologia PERC+

Aggiornamento tecnologico per moduli PV con prestazioni migliorate



### Design SMBB

Aumento della capacità di raccolta della corrente, riduzione delle perdite di resistenza



### Wafer di silicio drogato con gallio

Bassa temperatura del Hot Spot, LETID&LID ridotti



### Aglio non distruttivo

Migliora la resistenza alla flessione delle celle, garantendo prestazioni meccaniche ottimali



IEC 61215, IEC 61730  
ISO 9001:2015 Sistema di gestione della qualità ISO  
ISO 14001:2015 Sistema di gestione ambientale ISO  
ISO 45001: Salute e sicurezza sul lavoro  
La prima società di energia solare che ha superato l'audit di certificazione Nord IEC/TS 62941



**Tier 1**  
BloombergNEF



**545~565W****0~+3%****21,9%****≤ 2,0%****0,55%**

GAMMA DI POTENZA

CLASSIFICAZIONE DI POTENZA

EFFICIENZA MAX  
DEL MODULODEGRADAZIONE DI POTENZA  
PRIMO ANNODEGRADAZIONE DI POTENZA  
ANNI 2-25

## Specifiche meccaniche

Dimensioni esterne (L x L x A)	2278 x 1134 x 35 mm
Tipo di cella	Monocristallino P type
N. di celle	144 (6*24)
Tecnologia del telaio	Alluminio, anodizzato argento
Spessore del vetro anteriore	3,2 mm
Lunghezza del cavo (Connettore incluso)	Disposizione verticale: (+) 350 mm, (-) 250 mm; Lunghezza personalizzata
Diametro del cavo (IEC/UL)	4 mm <sup>2</sup> / 12 AWG
<sup>①</sup> Carico meccanico massimo di prova	5400 Pa (anteriore) / 2400 Pa (posteriore)
Tipo di connettore (IEC/UL)	HCB40 (Standard) / MC4-EVO2A (Opzionale)
Peso del modulo	26,9 kg
Unità di imballaggio	31 pz. / scatola
Peso dell' unità di imballaggio (per contenitore HQ 40')	885 kg
Moduli per contenitore HQ 40'	620 pz. (in base al contratto di vendita)

① Consultare il manuale di installazione del cristallino di Astronergy o contattare l' ufficio tecnico.  
Carico meccanico massimo di prova=1,5×Carico meccanico massimo di progetto.

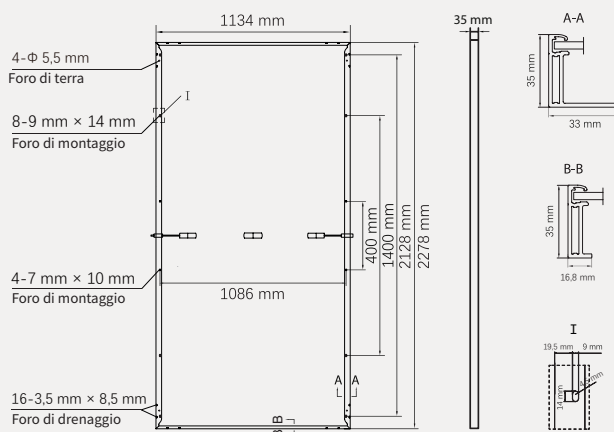

## Specifiche elettriche

**STC:** Irradianza 1000W/m<sup>2</sup>, Temperatura della cella 25 °C , AM=1,5

Potenza massima (Pmpp / Wp)	545	550	555	560	565
Tensione alla potenza massima (Vmpp / V)	41,93	42,10	42,27	42,44	42,61
Corrente alla potenza massima (Impp / A)	13,00	13,06	13,13	13,20	13,26
Tensione a circuito aperto (Voc / V)	49,90	50,10	50,30	50,50	50,70
Corrente di corto circuito (Isc / A)	13,81	13,90	13,98	14,07	14,16
Efficienza del modulo	21,1%	21,3%	21,5%	21,7%	21,9%

**NMOT:** Irradianza 800W/m<sup>2</sup>, Temperatura ambiente 20 °C , AM=1,5, Velocità del vento 1 m/s

Potenza massima (Pmpp / Wp)	407,3	411,0	414,8	418,5	422,2
Tensione alla potenza massima (Vmpp / V)	39,08	39,24	39,39	39,55	39,71
Corrente alla potenza massima (Impp / A)	10,42	10,48	10,53	10,58	10,63
Tensione a circuito aperto (Voc / V)	47,16	47,34	47,53	47,72	47,91
Corrente di corto circuito (Isc / A)	11,20	11,27	11,35	11,42	11,49

## Valori di temperatura (STC)

Coefficiente di temperatura (Pmpp)	-0,34%/°C	N. di diodi	3
Coefficiente di temperatura (Isc)	+0,04%/°C	Grado di protezione IP della scatola di giunzione	IP 68
Coefficiente di temperatura (Voc)	-0,25%/°C	Portata max del fusibile in serie	25 A
Temperatura nominale di funzionamento del modulo (NMOT)	41±2°C	Tensione massima di sistema (IEC/UL)	1500V <sub>DC</sub>

## Parametri operativi

## Curva

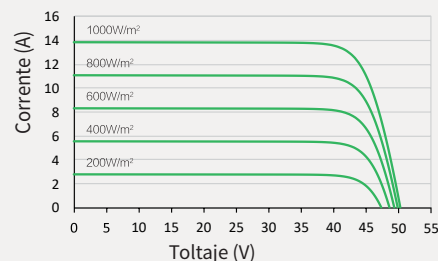
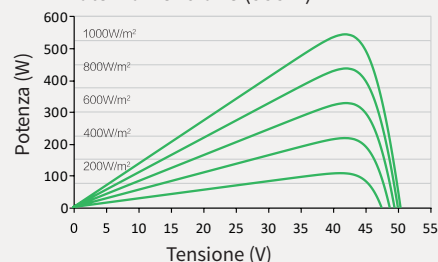
**Corrente-Tensione (555W)****Potenza-Tensione (555W)****Corrente-Tensione (555W)**