

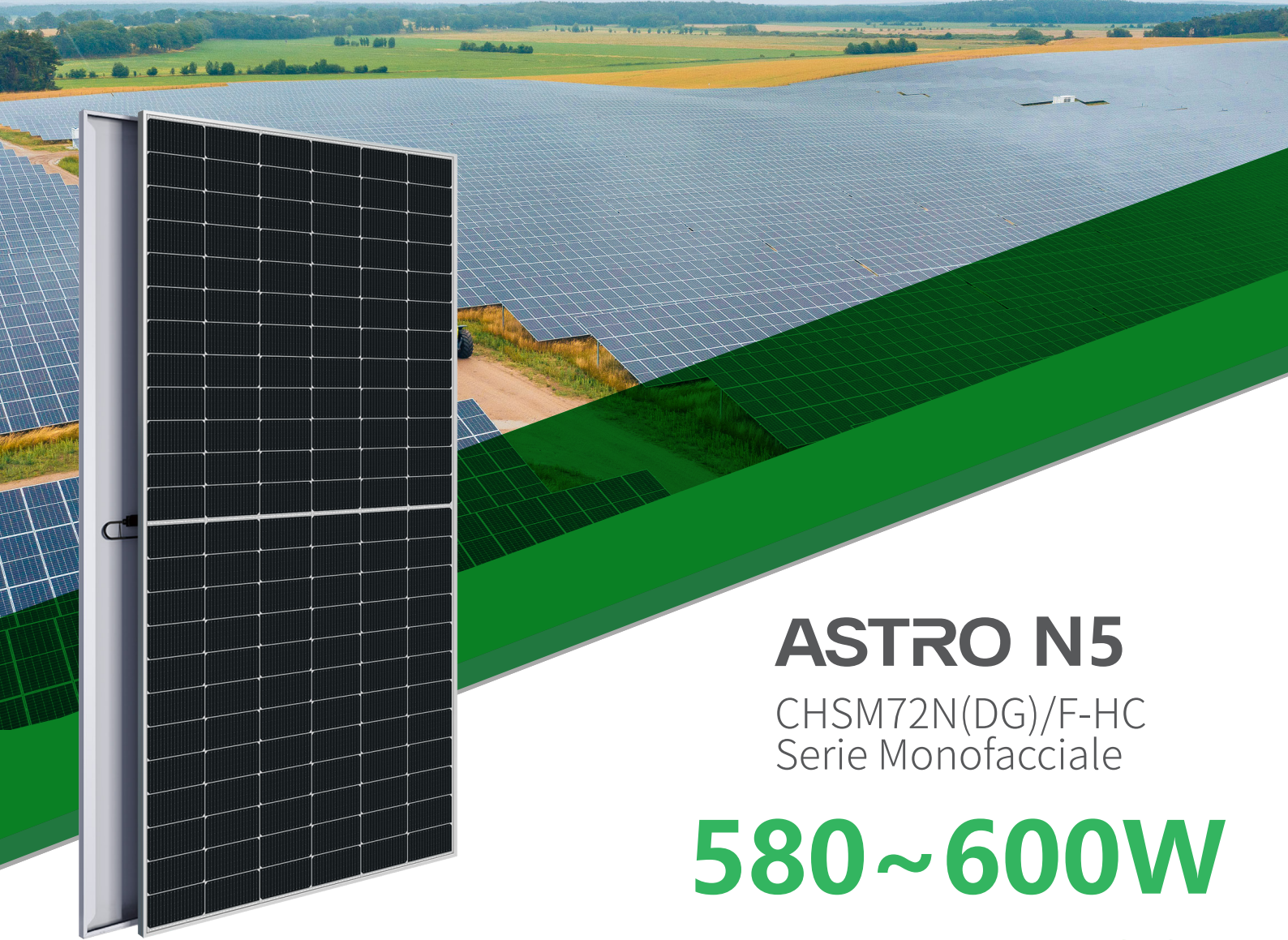

ASTRONERGY

ASTRO N5

CHSM72N(DG)/F-HC
Serie Monofacciale

580~600W



Garanzia

15 Garanzia di 15 anni sul prodotto

30 Garanzia di 30 anni sulla potenza lineare

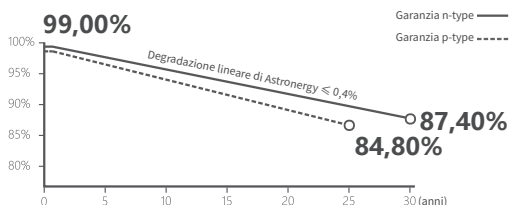

n-type TOPCon 4.0

Tecnologie innovative per un miglioramento dell'efficienza e dell'affidabilità del modulo



Design SMBB

Aumento della capacità di raccolta della corrente, riduzione delle perdite di resistenza



Coefficiente di temperatura migliorato

Fino a $-0,29\%/^{\circ}\text{C}$, adatto a temperature elevate



Doppio vetro ad alta trasmissione

Migliora la trasmissione della luce, isola efficacemente dall'umidità



IEC 61215, IEC 61730
ISO 9001:2015 Sistema di gestione della qualità ISO
ISO 14001:2015 Sistema di gestione ambientale ISO
ISO 45001: Salute e sicurezza sul lavoro
La prima società di energia solare che ha superato l'audit di certificazione Nord IEC/TS 62941



Tier 1
BloombergNEF



580~600W**0~+3%****23,2%****≤ 1,0%****≤ 0,4%**

GAMMA DI POTENZA

CLASSIFICAZIONE DI POTENZA

EFFICIENZA MAX
DEL MODULODEGRADAZIONE DI POTENZA
PRIMO ANNODEGRADAZIONE DI POTENZA
ANNI 2-30

Specifiche meccaniche

Dimensioni esterne (L x L x A)	2278 x 1134 x 30 mm
Tipo di cella	Monocristallino n type
N. di celle	144 (6*24)
Tecnologia del telaio	Alluminio, anodizzato argento
Vetro anteriore / posteriore	2,0+2,0 mm
Lunghezza del cavo (Connettore incluso)	Disposizione verticale: (+)350 mm, (-)250 mm; Lunghezza personalizzata
Diametro del cavo (IEC/UL)	4 mm ² / 12 AWG
^① Carico meccanico massimo di prova	5400 Pa (anteriore) / 2400 Pa (posteriore)
Tipo di connettore (IEC/UL)	HCB40 (Standard) / MC4-EVO2A (Opzionale)
Peso del modulo	32,1 kg
Unità di imballaggio	36 pz. / scatola
Peso dell' unità di imballaggio (per contenitore HQ 40')	1207 kg
Moduli per contenitore HQ 40'	648 pz. (in base al contratto di vendita)

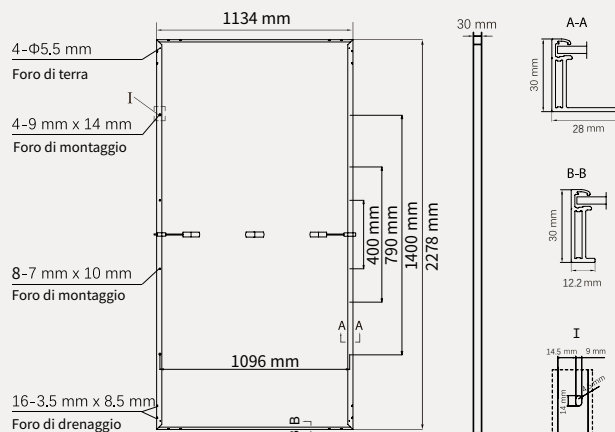

^① Consultare il manuale di installazione del cristallino di Astronergy o contattare l' ufficio tecnico.
Carico meccanico massimo di prova=1,5×Carico meccanico massimo di progetto.

Specifiche elettriche

STC: Irradianza 1000W/m², Temperatura della cella 25 °C , AM=1,5

Potenza massima (Pmpp / Wp)	580	585	590	595	600
Tensione alla potenza massima (Vmpp / V)	43,95	44,08	44,20	44,33	44,45
Corrente alla potenza massima (Impp / A)	13,20	13,27	13,35	13,42	13,50
Tensione a circuito aperto (Voc / V)	52,30	52,45	52,60	52,75	52,90
Corrente di corto circuito (Isc / A)	13,98	14,08	14,18	14,26	14,34
Efficienza del modulo	22,5%	22,6%	22,8%	23,0%	23,2%

NMOT: Irradianza 800W/m², Temperatura ambiente 20 °C , AM=1,5, Velocità del vento 1 m/s

Potenza massima (Pmpp / Wp)	436,2	439,9	443,7	447,4	451,2
Tensione alla potenza massima (Vmpp / V)	41,37	41,49	41,60	41,72	41,84
Corrente alla potenza massima (Impp / A)	10,54	10,60	10,66	10,72	10,78
Tensione a circuito aperto (Voc / V)	49,68	49,82	49,96	50,11	50,25
Corrente di corto circuito (Isc / A)	11,29	11,37	11,45	11,51	11,58

Valori di temperatura (STC)

Coefficiente di temperatura (Pmpp)	-0,29%/°C	N. di diodi	3
Coefficiente di temperatura (Isc)	+0,043%/°C	Grado di protezione IP della scatola di giunzione	IP 68
Coefficiente di temperatura (Voc)	-0,25%/°C	Portata max del fusibile in serie	25 A
Temperatura nominale di funzionamento del modulo (NMOT)	41±2°C	Tensione massima di sistema (IEC/UL)	1500V _{DC}

Parametri operativi

Curva

